

**F- SZH-45 F-SZH-185**

..... 3 400 50 2 000 / ED 100%. IP 66  
 .....  
 (L NYNAS NYTRO 4000X  
 AEROSHELL FLUID 41)  
 ..... -25 +40<sup>0</sup> (L -45 +40°C, -25 +45°C)  
 ..... 90°C (T 100°C)

3	F-SZH 45/50	60	800	0	350	24.0	0.5	0.55
4	F-SZH 185/60	60	2500	0	500	40.5	0.7	0.6
5	F-SZH 185/120	120	2500	0	500	48.0	1.4	0.9

	a1*	a2 <sup>+1</sup>	a3 <sup>+1</sup>	a4 <sup>±0.2</sup>	a5*	a6 <sup>±0.2</sup>	a7 <sup>±0.2</sup>	b1 <sup>±1</sup>	b2 <sup>±1</sup>	b3 <sup>±1</sup>	b4 <sup>±1</sup>	b5 <sup>±0.2</sup>	b6 <sup>±0.2</sup>	b7 <sup>+0.2</sup>	d1 <sup>F9</sup>	d2 <sup>h11</sup>
3	509	50	22	15	97	32	57	210	140	60	25	34	39	21	16	24
4	757	60	24	23	358	34	70	255	150	84	31	40	60	36	22	24
5	757	60	24	23	160	34	70	255	150	84	31	40	60	36	22	24

\* ±10

.....  
 .....  
 ..... ~50%.  
 .....  
 ..... +10%.  
 .....  
 ..... / ..... +10%.  
 .....  
 ..... / ..... ~25%. (13)  
 160 ..... 3 – 5 ..... 50 – 60 , 8 – 12 ..... 100 , ..... 10 – 15  
 .....  
 ..... 50%.

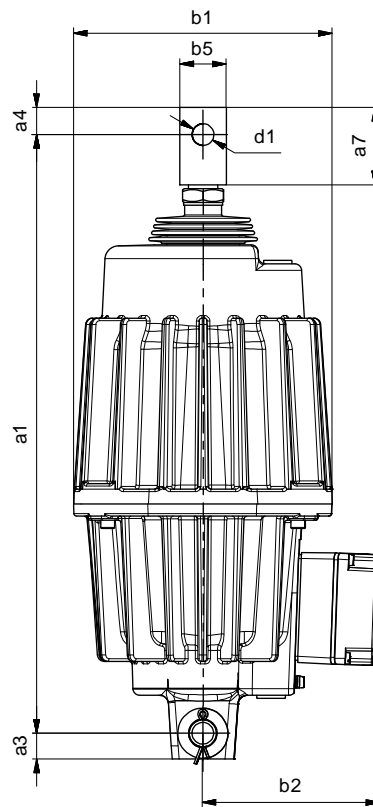
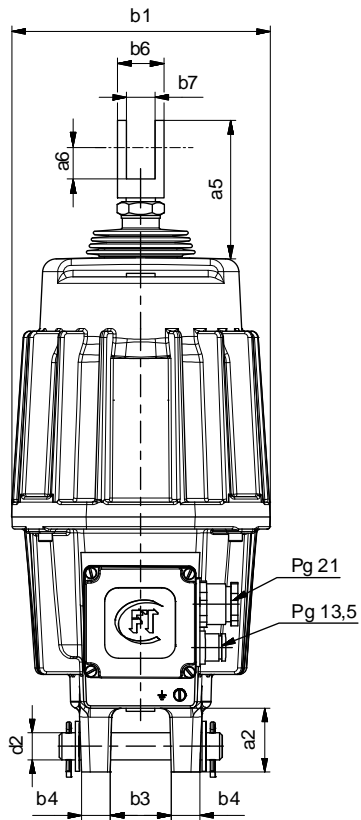

<b>F-SZH</b>	тип подъемного устройства (выбирается по таблице)
-	без пружины
<b>F</b>	с пружиной
-	без клапана
<b>S</b>	с клапаном регулировки скорости опускания
<b>H</b>	с клапаном регулировки скорости подъема
<b>D</b>	с клапаном регулир. скорости опускания / подъема
<b>II</b>	положение установки: вертикальное, горизонтальное, перевернутое соединительная коробка установлена с стороны (сбоку)
<b>I</b>	положение установки: горизонтальное, соединительная коробка установлена с верхней или нижней стороны
-	без защитного чехла
<b>Z</b>	с защитным чехлом
-	стандартная конструкция
<b>T ; (TW)</b>	для условий тропического климата
<b>L</b>	для условий низких температур
-	стандартная конструкция
<b>Im</b>	с внешним механическим переключателем - тормоз отключен
<b>Im1</b>	с внешним механич. переключателем - тормоз отключен и контролем износа тормозных колодок
<b>In</b>	с внешним индуктивным переключателем - тормоз отключен
<b>In1</b>	с внешним индуктивным переключателем - тормоз отключен и контролем износа тормозных колодок
<b>Lk2</b>	с внутренним магнитно-индуктивным переключателем - тормоз отключен
<b>Lk4</b>	с внутренним магнитно-индуктивным переключателем - тормоз отключен и контролем износа тормозных колодок
<b>MP</b>	с внутренним механическим переключателем - тормоз отключен
	напряжение и частота устройства

